

## Charnières Clip-Top 155° à amortisseur intégré



### Pose

Les charnières se fixent sur des portes d'épaisseur standard de 16 mm à 24 mm (5/8 po à 15/16 po).

### Nombre de charnières recommandé

- Portes aux dimensions maximales de 600 mm × 700 mm (24 po × 28 po) : deux charnières par porte.
- Portes aux dimensions maximales de 600 mm × 1500 mm (24 po × 60 po) : trois charnières par porte.
- Portes aux dimensions maximales de 600 mm × 2000 mm (24 po × 80 po) : quatre charnières par porte.

Les portes très lourdes, comme celles avec un miroir, peuvent nécessiter la pose de charnières supplémentaires. Une mèche de 35 mm est nécessaire à la pose des charnières.

Si vous montez deux portes sur la même cloison centrale, il est important de décaler la hauteur des charnières sur un des côtés afin que les vis des plaques de montage ne se fassent pas obstacle.

Marquez le centre du trou de 35 mm à percer à 22,5 mm du bord de la porte.

Percez le trou sur une profondeur minimale de 13 mm, ou 1/2 po. Insérez la charnière pour qu'elle soit parallèle au bord de la porte, tel qu'illustré, puis fixez-la.

Transférez la ligne centrale B, la ligne centrale du bras de la charnière, sur la face intérieure correspondante du meuble à l'aide d'un crayon et d'une équerre.

Tracez une ligne verticale qui croise la ligne B à 37 mm du bord du meuble et parallèle à celui-ci.

Marquez et poinçonnez deux avant-trous espacés de 32 mm, à 16 mm de chaque côté de la ligne B.

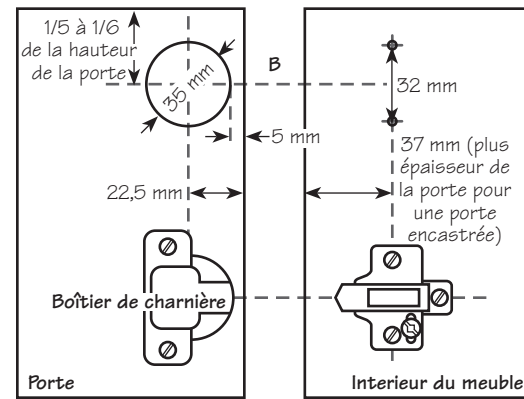

La plaque de montage peut maintenant être posée fente vers l'avant. Posez la porte en glissant le bras de la charnière dans la plaque de montage, serrez la vis et procédez aux réglages.

### Réglages

**Réglage du parallélisme :** La vis n° 2 a une course de  $\pm 2$  mm. Elle sert à rendre les côtés de la porte parallèles au cadre.

**Réglage de la profondeur :** Desserrez la vis de fixation n° 1 d'un tour, placez la porte à la profondeur voulue, puis resserrez la vis.

**Réglage de la hauteur :** Desserrez la vis de fixation n° 3 d'un tour, placez la porte à la hauteur voulue, puis resserrez la vis.

\* Un déclencheur active ou désactive le mouvement de fermeture silencieux et en douceur Blumotion.

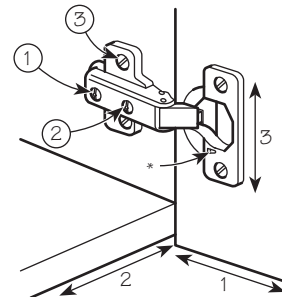

## Charnières Clip-Top 155° à amortisseur intégré



### Pose

Les charnières se fixent sur des portes d'épaisseur standard de 16 mm à 24 mm (5/8 po à 15/16 po).

### Nombre de charnières recommandé

- Portes aux dimensions maximales de 600 mm × 700 mm (24 po × 28 po) : deux charnières par porte.
- Portes aux dimensions maximales de 600 mm × 1500 mm (24 po × 60 po) : trois charnières par porte.
- Portes aux dimensions maximales de 600 mm × 2000 mm (24 po × 80 po) : quatre charnières par porte.

Les portes très lourdes, comme celles avec un miroir, peuvent nécessiter la pose de charnières supplémentaires. Une mèche de 35 mm est nécessaire à la pose des charnières.

Si vous montez deux portes sur la même cloison centrale, il est important de décaler la hauteur des charnières sur un des côtés afin que les vis des plaques de montage ne se fassent pas obstacle.

Marquez le centre du trou de 35 mm à percer à 22,5 mm du bord de la porte.

Percez le trou sur une profondeur minimale de 13 mm, ou 1/2 po. Insérez la charnière pour qu'elle soit parallèle au bord de la porte, tel qu'illustré, puis fixez-la.

Transférez la ligne centrale B, la ligne centrale du bras de la charnière, sur la face intérieure correspondante du meuble à l'aide d'un crayon et d'une équerre.

Tracez une ligne verticale qui croise la ligne B à 37 mm du bord du meuble et parallèle à celui-ci.

Marquez et poinçonnez deux avant-trous espacés de 32 mm, à 16 mm de chaque côté de la ligne B.

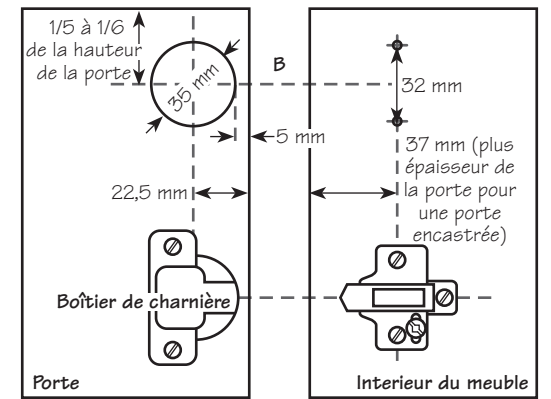

La plaque de montage peut maintenant être posée fente vers l'avant. Posez la porte en glissant le bras de la charnière dans la plaque de montage, serrez la vis et procédez aux réglages.

### Réglages

**Réglage du parallélisme :** La vis n° 2 a une course de  $\pm 2$  mm. Elle sert à rendre les côtés de la porte parallèles au cadre.

**Réglage de la profondeur :** Desserrez la vis de fixation n° 1 d'un tour, placez la porte à la profondeur voulue, puis resserrez la vis.

**Réglage de la hauteur :** Desserrez la vis de fixation n° 3 d'un tour, placez la porte à la hauteur voulue, puis resserrez la vis.

\* Un déclencheur active ou désactive le mouvement de fermeture silencieux et en douceur Blumotion.

